

- 1 86.2494.000
- 2 30.2010.300
- 3 84.3901.050
- 4 30.2010.302
- 5 30.2010.310
- 6 30.0015.055
- 7 32.1225.100
- 8 34.1020.366
- 9 30.2010.311
- 10 84.3993.300
- 11 85.1265.000
- 12 81.4548.000
- 13 30.0005.142
- 14 30.2010.107
- 15 84.3619.000
- 16 85.1487.000
- 17 86.2120.000

ISTRUZIONI DI MONTAGGIO
OPERATING INSTRUCTIONS
MODE D'EMPLOI
BEDIENUNGSANLEITUNG
MANUAL DE INSTRUCCIONES
Руководство по эксплуатации

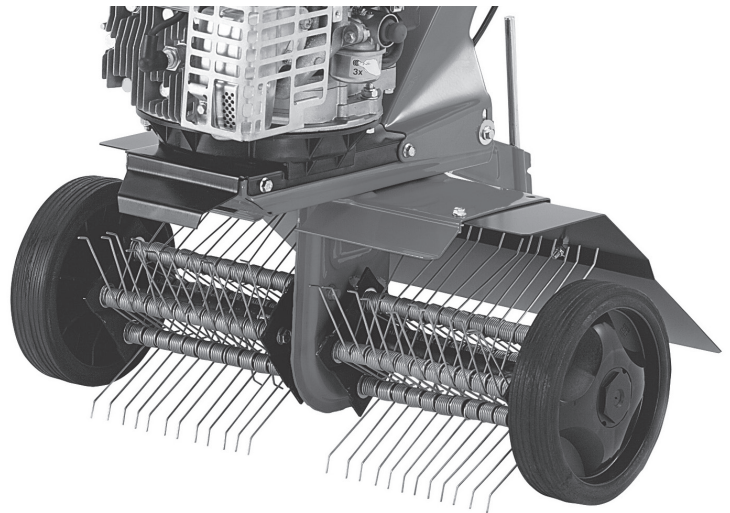

IT Smontare le frese standard con il perno cacciaspine (in dotazione nella busta accessori), poi rimuovere i parapolvere dalla macchina. Quindi fissare l'arieggiatore a molle all'albero porta frese, con una spina elastica.

ATTENZIONE PER IL MONTAGGIO - Le molle vanno orientate come in figura. Montare l'allargamento cofano, fissarlo con quattro viti M6 e rispettivi dadi. Per sostituire il timone, togliere la spilla a "R" e montare quello in dotazione.

EN Take the standard tines and two powder protection away from the machine. The de-thatcher has to be fixed on the hob spindle of the machine with an elastic plug.

ATTENTION FOR THE ASSEMBLY - The springs have to be oriented like in the figure. Assemble the widening-cover, fix it using 4 screws M6 and the corresponding nuts. To replace the spur, remove the R-pin and assemble the one you can find into the accessories-bag.

FR Démontez la fraise standard en ôtant la goupille à l'aide d'un chasse goupille. Le nettoyeur à ressorts doit être fixé sur l'arbre porte-fraises de la machine avec une goupille souple fournie avec l'accessoire. **ATTENTION POUR L'ASSEMBLAGE** - Les ressorts doivent être orientés comme sur la figure. Monter l'élargissement du capot de protection de l'outil à l'aide des vis et des écrous fournis. Remplacer l'éperon par celui fourni en utilisant l'épingle "BETA" en place

DE Der Federrechen wird auf der Hackwellenachse montiert. Es ist deshalb erforderlich, daß zuerst die vorhandenen Hackwerkzeuge demontiert werden. Dazu muß der Spiralspannstift mit dem mitgelieferten Spezialdurchschlag herausgeschlagen werden. Nun können problemlos die Hackwerkzeuge entnommen werden. Ebenso müssen die Kunststoffabdeckkappen am Getriebegehäuse entfernt werden. Nun werden die Federrechen aufgesteckt, und zwar so wie unten aus dem Bild ersichtlich, daß das gebogene Federteil nach unten zeigt. Die Befestigung erfolgt mit Spannstift. Das zusätzlich mitgelieferte Prallblech wird an der Schutzhaube hinten mittels der Schraube M6 montiert. Das serienmäßig mitgelieferte Hacksporn wird ebenfalls demontiert, dazu muß die Federöse herausgezogen werden, und an diese Stelle wird der Schneidsporn in umgekehrter Reihenfolge montiert. Nun ist das Gerät einsatzfähig.

RU Рисанатор (боронка с пружинными стержнями), предназначенный для очистки газона от сухих остатков травы, закрепляется на валу машины при помощи штифта после демонтажа стандартных фрез.

ВНИМАНИЕ ПРИ МОНТАЖЕ! Пружины должны быть ориентированы как указано на рисунке. Установите дополнительные крылья, закрепив их с помощью двух винтов М6 и соответствующих гаек. Удалите R-образный шплинт, демонтируйте регулятор глубины рыхления и установите на его место регулятор из дополнительного комплекта.