

ARIEGGIATORE PRATO A MOLLE - DE-THATCHER - NETTOYEUR PAR RESSORT - FEDERRECHEN - VZMETNE GRABLJE

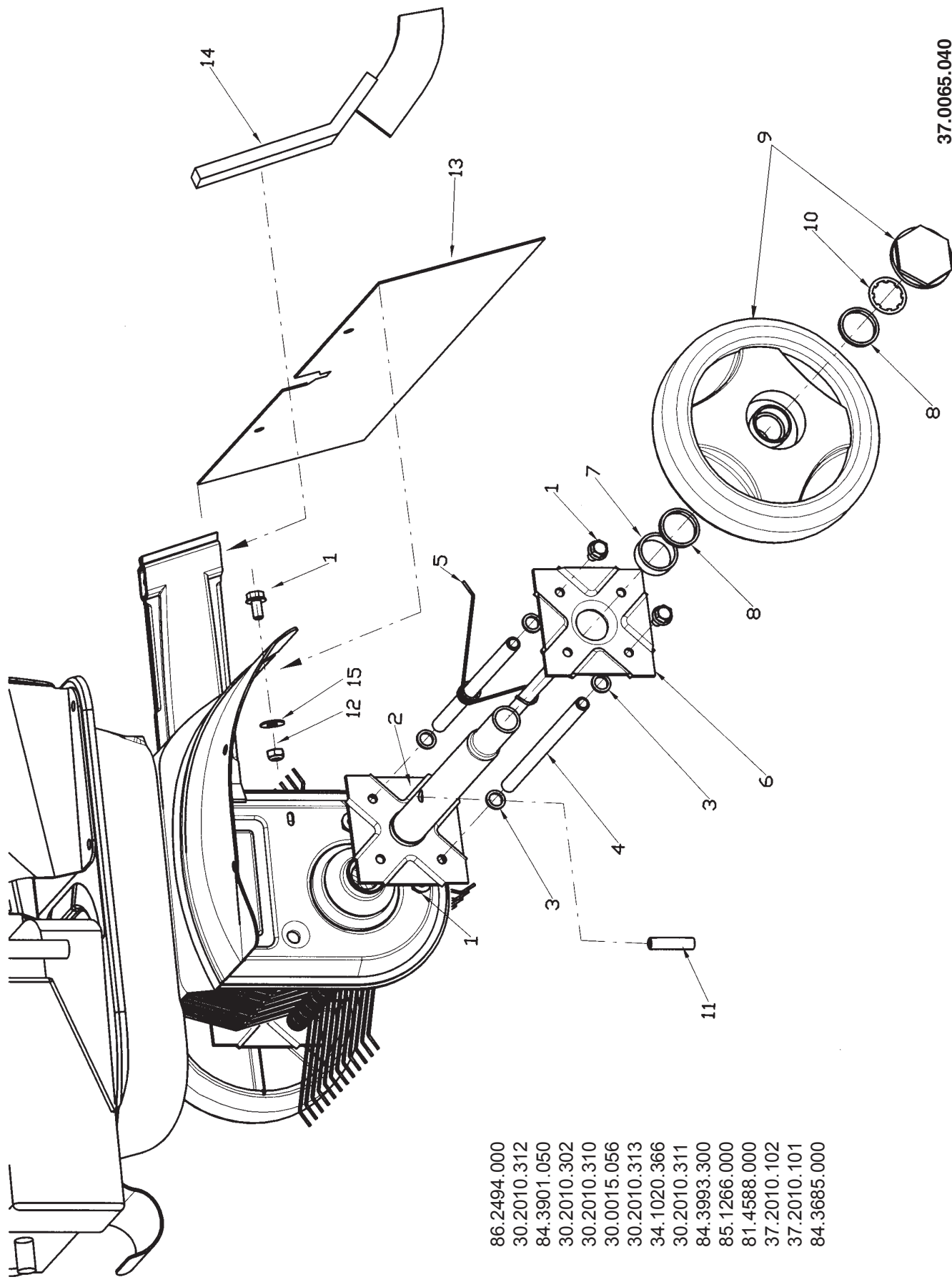

- 1 86.2494.000
- 2 30.2010.312
- 3 84.3901.050
- 4 30.2010.302
- 5 30.2010.310
- 6 30.0015.056
- 7 30.2010.313
- 8 34.1020.366
- 9 30.2010.311
- 10 84.3993.300
- 11 85.1266.000
- 12 81.4588.000
- 13 37.2010.102
- 14 37.2010.101
- 15 84.3685.000

**ISTRUZIONI DI MONTAGGIO - OPERATING INSTRUCTIONS - MODE D'EMPLOI -  
BEDIENUNGSANLEITUNG - MANUAL DE INSTRUCCIONES -  
РУКОВОДСТВО ПО ЭКСПЛУАТАЦИИ - NAVODILA ZA UPORABO**

**IT**

Smontare le frese standard e rimuovere i parapolvere dalla macchina. Quindi fissare l'arieggiatore a molle all'albero porta frese, con una spina elastica.

**ATTENZIONE PER IL MONTAGGIO** - Le molle vanno orientate come in figura. Montare l'allargamento cofano e fissarlo con le 2 viti M8x16 e rispettivi dadi e rondelle.

**EN**

The de-thatcher has to be fixed to the hob spindle of the unit using an elastic pin. Such operation has to be performed after having disassembled the standard rotavator.

**ATTENTION !** for the assembly : the springs have to be oriented like shown in the picture. Assemble the widening cover and fix it using the 2 screws M8X16 and the corresponding nuts and washers.

**FR**

Le nettoyeur ressorts doit être fixé sur l'arbre port-fraises de la machine avec une goupille élastique, après avoir démonté la fraise standard.

**ATTENTION !** pour l'assemblage : les ressorts doivent être orientés comme sur la figure. Monter l'élargissement du capote, fixer le avec les 2 vis M8X16 et les écrous et rondelles correspondantes.

**DE**

Der Federrechen wird auf der Hackwellenachse durch einen Spannstift befestigt, nach der Demontage der vorhandenen Hackwerkzeuge.

**ACHTUNG FÜR DIE MONTAGE:** Die Feder sowie der Bild zeigt, ausrichten. Die Schutzhaubeverbreiterung montieren und durch 2 Schrauben M8X16, Mutter und Scheiben befestigen.

**ES**

El aireador de muelles va fijado al eje de las fresas de la maquina. Con un pasador elastico despues de haber desmontado las fresas.

**ATENCION EN EL MONTAJE** - Los muelles van orientados como se ve el dibujo. Montar la prolongaciñ de la tapa fijado con 2 tornillos M8x16 y sus correspondientes tuercas y arandelas.

**RU**

Рисанатор (боронка с пружинными стержнями), предназначенный для очистки газона от сухих остатков травы, закрепляется на валу машины при помощи штифта после демонтажа стандартных фрез.

**ВНИМАНИЕ ПРИ МОНТАЖЕ!** Пружины должны быть ориентированы как указано на рисунке. Установите дополнительные крылья, закрепив их с помощью двух винтов M8x16 и соответствующих гаек.

**SL**

Vzmetne grablje je potrebno pritrditi na nosilno gred naprave s pomočjo elastičnega zatiča. Ta postopek je mogoče izvesti po odstranitvi standardnega prekopalnika.

**POZOR!** Za namestitev: vzmeti morajo biti usmerjene, kot je prikazano na sliki. Namestite zaščitni pokrov in ga pritrdite z 2 vijakoma M8X16 ter ustreznima maticama in podložkama.