

ARIEGGIATORE PRATO A MOLLE - DE THATCHER - NETTOYEUR PAR RESSORT - FEDERRECHEN - VZMETNE GRABLJE
EURO 5 EVO

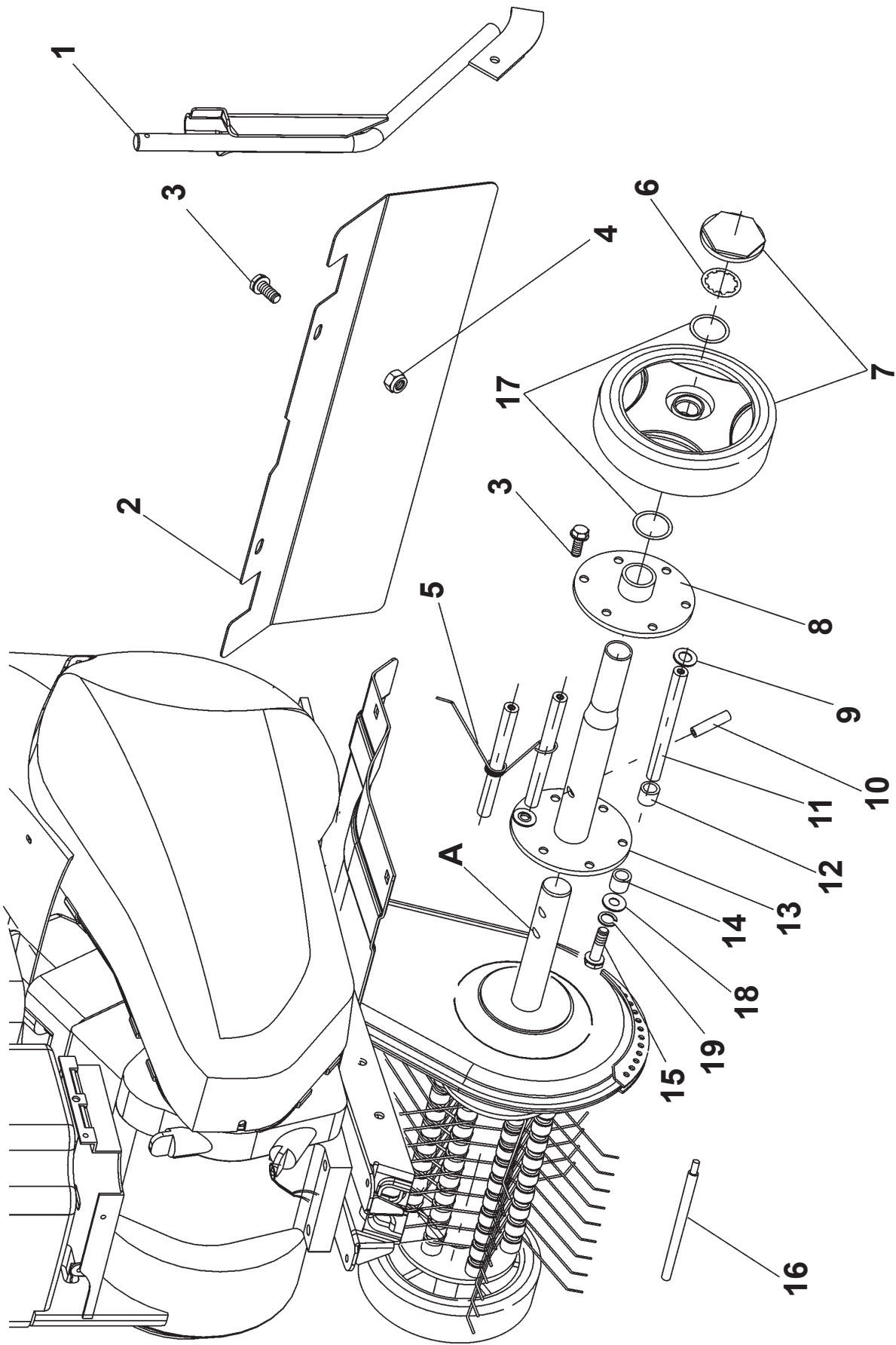

- 362010200
- 362010204
- 862494000
- 814588000
- 302010310
- 843993300
- 362010007
- 362010005
- 843901050
- 851266000
- 302010302
- 362010008
- 362010000
- 362010009
- 862741000
- 300015071
- 270011715
- 843708000
- 843667000

- 1
- 2
- 3
- 4
- 5
- 6
- 7
- 8
- 9
- 10
- 11
- 12
- 13
- 14
- 15
- 16
- 17
- 18
- 19

ARIEGGIATORE PRATO A MOLLE - DE THATCHER NETTOYEUR PAR RESSORT - FEDERRECHEN - VZMETNE GRABLJE

IT

Istruzioni originali

L'arieggiatore prato a molle va fissato sull'albero porta frese (A) della macchina con una spina elastica (10), dopo aver smontato la fresa standard e relativi parapolveri in plastica.

ATTENZIONE PER IL MONTAGGIO - Le molle vanno orientate come in figura. Montare la protezione (2) e fissarla con due viti (3) e rispettivi dadi (4).

Togliere il timone in dotazione sulla motozappa e sostituirlo con quello in figura (1). Per il montaggio riutilizzare la spilla a "R" e la rondella del timone in dotazione con la macchina.

EN

Translation of original user instructions

The de-Thatcher with springs has to be tightened on the unit rotavator holder shaft (A) using a cotter pin (10) after having disassembled the standard rotavator.

ASSEMBLY : ATTENTION ! the springs should be oriented as shown in the picture. Assemble the protection (2) and fix it using the 2 screws (3) and the corresponding nuts (4). Take the plough you can find on the machine away and change it with the one shown in the picture (1). For the assembly, please re-use the "R" pin and the washer you can find on the assembled plough.

FR

Traduction du mode d'emploi original

Le nettoyeur à ressorts doit être fixé sur l'arbre port fraises (A) de la machine avec une goupille élastique(10) après avoir démonté la fraise standard.

ATTENTION POUR L' ASSEMBLAGE - Les ressorts doivent être orientés comme indiqué dans la figure. Monter la protection 2) et après la fixer avec deux vis (3) et les écrous. Enlever la barre livré sur la motobineuse et le remplacer comme indiqué dans la figure (1). Pour le montage vous devez utiliser encore une fois l'épingle à « R » et la rondelle de la machine.

DE

Übersetzung der originalen Betriebsanleitung

Der Federrechen wird auf der Hackwellenachse (A) montiert. Es ist deshalb erforderlich, daß zuerst die vorhandenen Hackwerkzeuge demontiert werden. Dazu muß der Spiralspannstift (10) herausgeschlagen werden. Nun können problemlos die Hackwerkzeuge entnommen werden. Ebenso müssen die Kunststoffabdeckkappen am Getriebegehäuse entfernt werden. Nun werden die Federrechen aufgesteckt, und zwar so wie unten aus dem Bild ersichtlich, daß das gebogene Federteil nach unten zeigt. Die Befestigung erfolgt mit Spannstift (10). Die hintere mitgelieferte Schutzhaube (2) wird mittels der zwei Schrauben (3) und Mutter (4) montiert. Das serienmäßig mitgelieferte Hacksporn wird ebenfalls demontiert, dazu muß die Federöse herausgezogen werden, und an diese Stelle wird der Schneidsporn in umgekehrter Reihenfolge montiert. Für die Montage wird die mitgelieferte R-Feder und Scheibe wieder verwendet. Nun ist das Gerät einsatzfähig.

SL

Prevod izvornih navodil za uporabo

Vzmetne grablje je potrebno pritrditi na nosilno gred prekopalnika (A) s pomočjo razcepke (10), po odstranitvi standardnega prekopalnika.

MONTAŽA: POZOR! Tečaj naj bo usmerjen tako, da so kaveljci pritrdjeni kot je prikazano na sliki. Namestite zaščito (2) in jo pritrdite z 2 vijakoma (3) ter ustreznima maticama (4). odstranite plug, ki se nahaja na napravi, ter ga zamenjajte s tistim, ki je upodobljen na sliki (1). Za montažo ponovno uporabite zatič „R“ in podložko, ki jo lahko najdete na nameščenem plugu.